

CATÁLOGO GENERAL PRODUCTOS Y SERVICIOS





En Ada Distribuciones Técnicas, S.L. llevamos más de 15 años ofreciendo soluciones a la industria del vidrio. Contamos con clientes de todo tipo dentro del sector: fabricantes de vidrio aislante, fachadistas, industriales del vidrio, fabricantes de ventanas y cerramientos, instaladores, empresas de mantenimiento de edificios, arquitectos, decoradores, ingenierías y consultoras.

En este catálogo pretendemos ofrecerles una visión global de las familias de productos que representamos, estando a su disposición para ampliarles información u ofrecerles cualquiera de nuestros servicios:

- Asesoramiento técnico cualificado en la correcta elección de productos y maquinaria, con acompañamiento técnico durante toda la duración del proyecto.
- Suministro de productos de primeras marcas.
- Eficiente control de inventario con garantía de servicio.
- Ágiles procesos de envío.
- Trazabilidad y certificados de calidad.
- Asistencia postventa.
- Gestión de ensayos de compatibilidad y control de calidad.

En Ada Distribuciones Técnicas, S.L. hemos experimentado un crecimiento sostenido a lo largo de los años, que nos ha proporcionado una gran estabilidad, posicionándonos como una empresa solvente y fiable ante proveedores y clientes.

Gracias a nuestra creciente y consolidada red comercial, y a nuestros departamentos logístico, administrativo, marketing, etc., actualmente contamos con una amplia cobertura en toda España y Portugal, con una presencia cada vez mayor en mercados internacionales como América Latina, resto de Europa y norte de África.

Nuestra empresa mantiene un firme compromiso con los valores bajo los que se fundó, que nos han permitido crecer gracias a las estrechas relaciones de confianza creadas con nuestros clientes y proveedores, las cuáles son las que motivan a nuestro equipo humano para seguir perseverando y mejorar cada día.

SELLANTES Y ADHESIVOS	P_4
FABRICACIÓN UNIDADES DE VIDRIO AISLANTE	P_8
FACHADAS	P_10
Paneles composite	
Vidrio	
SISTEMAS DE ESTANQUEIDAD	P_12
Instalación de ventanas	
Instalación de fachada	
Aplicaciones especiales	
HERRAMIENTAS CRISTALERÍA	P_14
CINTAS Y LÁMINAS ADHESIVAS	P_16
MAQUINARIA	P_18
HERRAJES PARA VIDRIO Y FACHADA	P_20
Índice de Fabricantes	P_22

SELLANTES/ADHESIVOS



En Ada Distribuciones Técnicas, S.L. contamos con un amplio catálogo de adhesivos y sellantes que cubren las exigencias de adhesión, o sellado, necesarias en la industria del vidrio y del aluminio.

Disponemos del producto adecuado para cada tipo de aplicación, distribuyendo primeras marcas como Sika, Otto Chemie, Loxeal, 3M, IGK y Bostik.

Contamos con una dilatada experiencia en el campo de los sellantes y adhesivos, ofreciendo a nuestros clientes servicios que van desde el asesoramiento del producto más adecuado, el pretratamiento del sustrato o las herramientas de aplicación, hasta aquellos necesarios durante la ejecución del proyecto: cálculos de juntas, gestión de ensayos y documental (fichas técnicas y de seguridad, diferentes certificaciones necesarias, etc.).

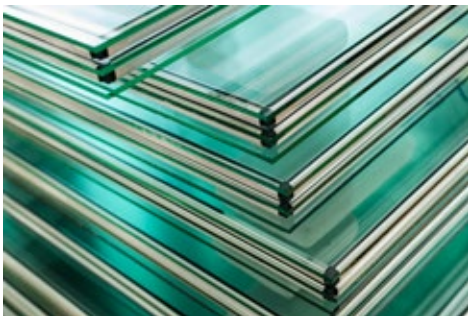

SELLANTES PARA LA FABRICACIÓN DE UNIDADES DE VIDRIO AISLANTE:

Contamos con toda la gama de sellantes necesarios para la fabricación de UVA. Productos de alta calidad aprobados para su uso en la fabricación de vidrio aislante por las entidades certificadoras existentes en nuestro mercado: Applus y Aenor.

Ofrecemos a nuestros clientes asesoramiento sobre nuestros productos, formación en control de calidad en la fabricación y acompañamiento del cliente en los procesos de cambio de sellantes, asegurando una rápida y exitosa transición, con una producción normal en el momento de nuestra partida de sus instalaciones.

SILICONAS PARA PEGADO ESTRUCTURAL EN FACHADA:

Productos de alta calidad certificados para el pegado estructural, compatibles con los materiales utilizados en los sistemas de fachada.

En Ada Distribuciones Técnicas, S.L. contamos con el certificado de capacitación para aplicaciones en fachada de siliconas Sika, y acompañamos a nuestro cliente en la gestión de todo su proyecto, desde el cálculo de juntas, pasando por la realización de ensayos de adhesión y compatibilidad, recomendación de pretratamientos y sellantes/adhesivos, así como el control de calidad en fabricación.



ADHESIVOS PARA PEGADO DE PANELES EN FACHADA:

El sistema SikaTack Panel permite pegar el panel al rastrel en fachada, con toda seguridad. El sistema cuenta con certificación para la mayoría de los paneles existentes en el mercado.

Asesoramos a nuestros clientes sobre el mejor adhesivo a utilizar, así como la necesidad de limpiadores e imprimaciones.



SILICONAS PARA SISTEMAS MINIMALISTAS:

Siliconas monocomponentes y bicomponentes, que aseguran la adhesión a la poliamida y la compatibilidad con los sellantes utilizados, como primera y segunda barrera, en la unidad de vidrio aislante.

Junto con el suministro de las siliconas estructurales para estos sistemas particulares, realizamos cálculos de juntas y gestionamos los ensayos de adhesión, en caso de ser requeridos.



ADHESIVOS DE CURADO ULTRAVIOLETA:

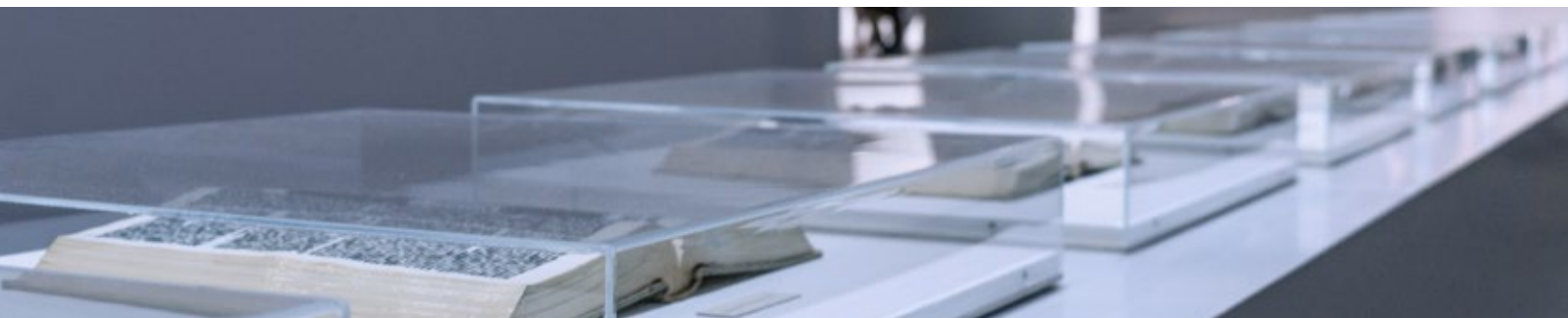

Adhesivos para pegado transparente de curado ultravioleta. Contamos con adhesivos específicos dependiendo del sustrato concreto a pegar. Adhesivos UV para vidrio laminado o formulados según las necesidades de aplicación: como los de consistencia gelatinosa, para evitar el goteo o descuelgue, o los de mayor fluidez para el pegado por capilaridad de vidrios de grandes dimensiones.

SELLANTES PARA ESTANQUEIDAD:

- Siliconas certificadas para la estanqueidad en fachadas
- Siliconas para estanqueidad en cerramientos con una amplia gama de colores
- Siliconas para estanqueidad en piedra natural
- Sellantes acrílicos
- Siliconas de estanqueidad cortafuegos y para altas temperaturas
- Siliconas de estanqueidad para aplicaciones sumergidas: especiales para piscinas, acuarios, etc.
- Silicona estanqueidad para plásticos, cristal acrílico (Plexiglas®) y policarbonato (Macrolon® y Lexan®)
- Siliconas de estanqueidad para salas blancas, zonas sanitarias y para la industria agroalimentaria

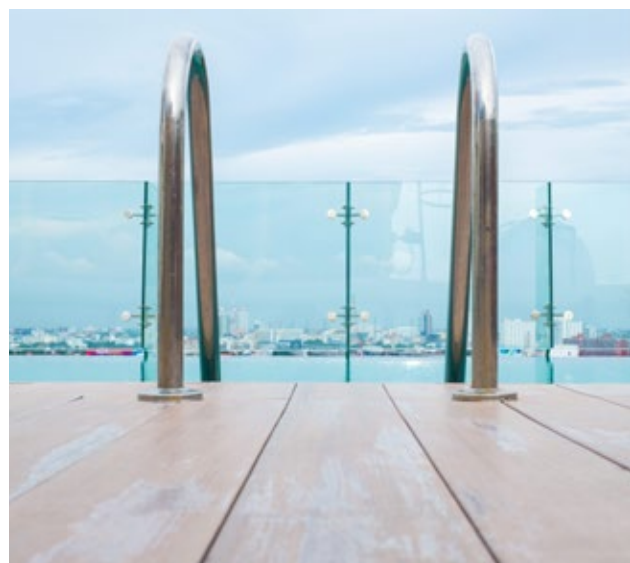



SELLANTES Y ADHESIVOS GENERALISTAS:

- Adhesivos para el encastrado de barandillas
- Adhesivos epoxi para anclajes
- Adhesivos selladores de Poliuretano
- Adhesivos híbridos tipo MS
- Adhesivos acrílicos
- Silicona para el pegado de espejos
- Espuma de PU para protección pasiva contra incendios.



HERRAMIENTAS PARA LA APLICACIÓN DE SELLANTES:

- Boquillas para sellantes monocomponentes
- Boquillas mezcladoras para sellantes bicomponentes
- Pistolas de baterías, manuales y neumáticas.
- Espátulas, alisadores, dispensadores de cintas, etc.

Le asesoramos sobre la pistola adecuada y la boquilla y/o mezclador, con los elementos necesarios que aseguren una correcta mezcla, en función del tipo de instalación, del cartucho o salchichón, viscosidad del producto a aplicar, etc.

FABRICACIÓN UNIDADES DE VIDRIO AISLANTE

En Ada Distribuciones Técnicas, S.L. contamos con todos los productos necesarios para la fabricación de vidrio aislante, de calidad demostrada y con las certificaciones requeridas, cumpliendo con los estándares más exigentes.

Distribución de primeras marcas, con una amplia trayectoria y experiencia, como Sika, TGI, IGK, Bostik, Tyrolit y Fischler.

Ofrecemos a nuestros clientes asesoramiento sobre los productos, herramientas y maquinaria más indicados para su proyecto, tanto en lo referente a su elección, como en su aplicación y/o mantenimiento. Del mismo modo, ofrecemos formación en materia de control de calidad en la fabricación, suministrando los equipos necesarios para la realización de los ensayos.



TAMIZ MOLECULAR DESECANTE:

- Tamiz de bola pequeña de 0,7 mm para llenadoras automáticas.
- Tamiz de bola grande de 1,2 mm para llenadoras manuales.

PERFIL INTERCALARIO WARM EDGE DE TGI:

- SP-14 / SP-16: Perfil intercalario warm edge con posibilidad de plegado en frío.
- SP-18: Perfil intercalario warm edge con posibilidad de plegado en caliente.

Disponible en anchuras para cámaras desde 8 mm hasta 30 mm

ACCESORIOS PERFIL TGI:

- Conectores
- Escuadras plásticas
- Discos de corte
- Escuadras flexibles

PRIMERA BARRERA DE SELLADO:

■ Butilo en cilindros o bidón:

Butilo IGK 511

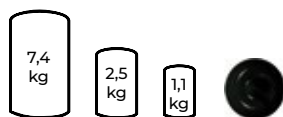

SikaGlaze® IG-5 PIB



■ Butilo en cinta:

SikaGlaze® IG-5 PIB

Ø 2,0 mm Ø 1,7 mm



CERTIFICACIONES:



SEGUNDA BARRERA DE SELLADO:

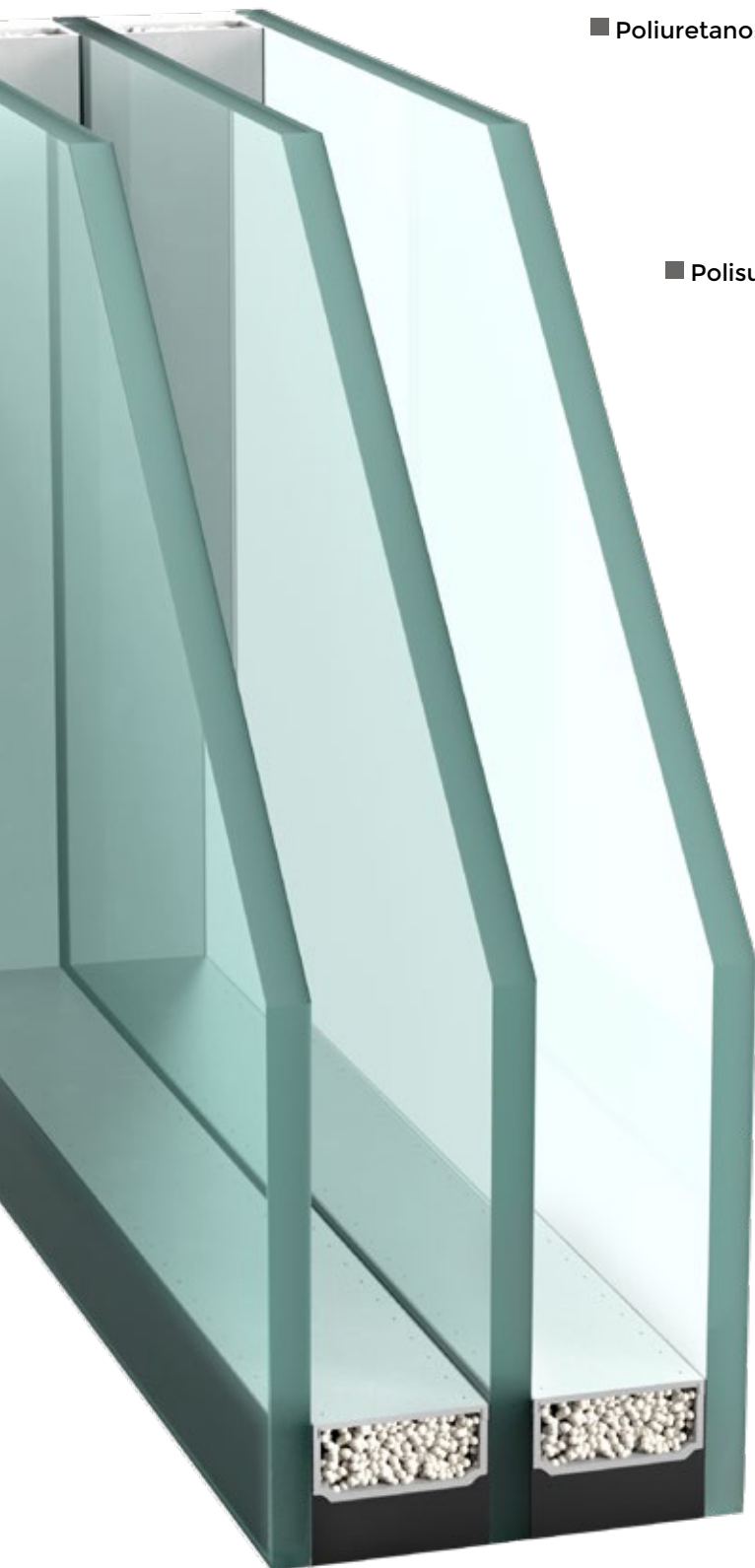

■ Poliuretano: Poliuretano IGK 130

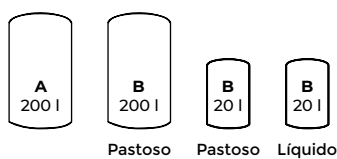

■ Polisulfuro: Polisulfuro IGK 311

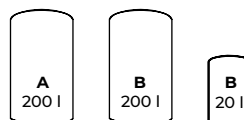

■ Silicona: Silicona Monocomponente Sikasil IG-16

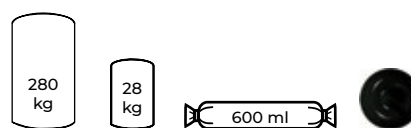

Silicona Bicomponente Sikasil IG-25 HM Plus

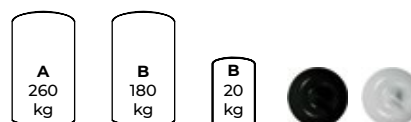

■ Hot Melt:

Hot Melt B.4000

Hot Melt B.5000

■ Limpiadores extrusoras:

Agente limpiador PS - Ascusol Opti 180

Agente limpiador SI - Sika Mixer Cleaner

Agente limpiador PU/SI/PS - Ascusol PU55

ACCESORIOS PARA LLENADO DE GAS:

■ Insertos y Tapones

■ Escuadras perforadas para llenado de gas

■ Compensación presión atmosférica

Tubos capilares

Válvulas altimétricas

Válvulas altimétricas TWO WAY

DECAPADO DEL VIDRIO:

■ Muelas para decapar Low-E:

Tyrolit

Fischler



ACCESORIOS PARA FABRICACIÓN DE UVA:

■ Esponjas impregnadas

■ Separadores para vidrio

FACHADAS

En Ada Distribuciones Técnicas, S.L. les ofrecemos todos los productos necesarios para la fabricación/instalación de fachadas de vidrio o paneles composite. Certificados para el pegado estructural y compatibles con los materiales utilizados habitualmente en la construcción.

Sistemas para fachadas de la prestigiosa firma Sika que han sido testados en proyectos realizados en todo el mundo, durante años.

Contamos con el certificado de capacitación para aplicaciones en fachada de siliconas Sika. Además, acompañamos a nuestro cliente en la gestión de todo su proyecto: cálculo de juntas, realización de ensayos de adhesión y compatibilidad, recomendación de pretratamientos, sellantes y adhesivos, así como asesoramiento, formación y suministro de equipos para el control de calidad.

PANELES COMPOSITE

SISTEMA SIKATAACK PANEL:

- Cinta de doble cara SikaTack Panel
- Adhesivos SikaTack Panel:

Adhesivo de Poliuretano para interiores - SikaTack Panel 10

Adhesivo de Poliuretano para exteriores - SikaTack Panel

Adhesivo de Poliuretano para exteriores - SikaTack Panel 50

VIDRIO

SILICONA ESTRUCTURAL DE PEGADO A MARCO:

- Silicona estructural monocomponente:

Sikasil® SG-20

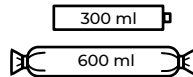

- Silicona estructural bicomponente:

Sikasil® SG-500

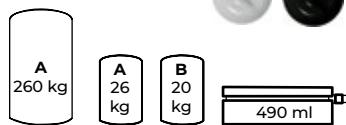

SILICONA DE ESTANQUEIDAD:

- Siliconas de estanqueidad para fachada:

Sikasil® WS-605 S

SikaHyflex® 600

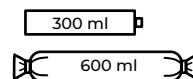
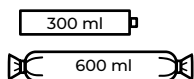

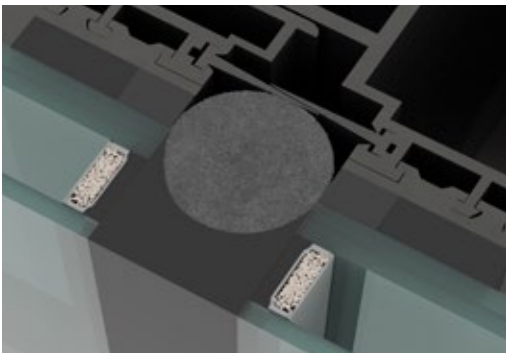
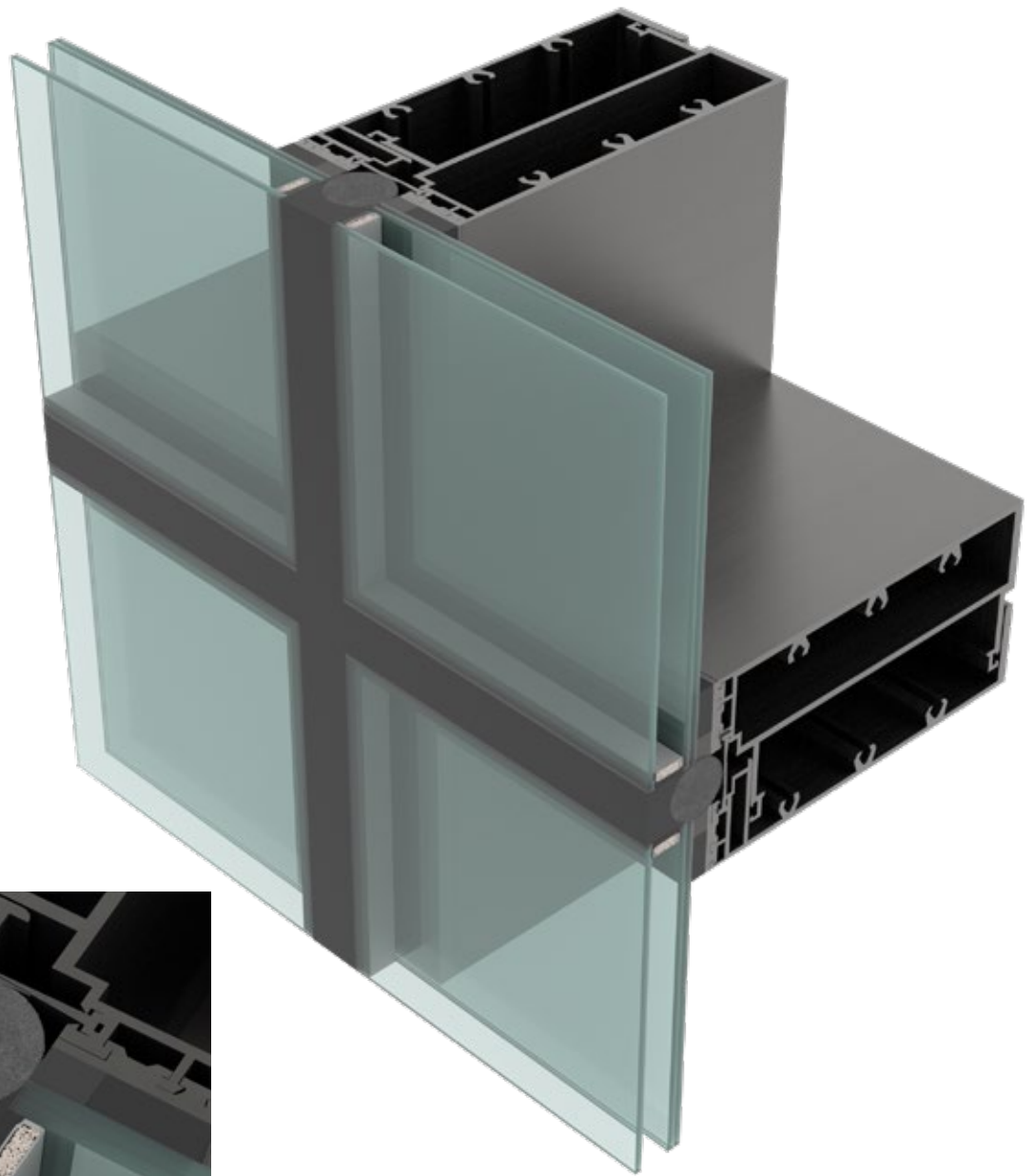

FONDO DE JUNTA:

- Perfiles cilíndricos de espuma de polietileno, de célula cerrada.
- Dimensiones: Ø: 6 - 10 - 15 - 20 - 25 - 30 - 40 - 50 mm
Posibilidad de fabricación a medida en formato rectangular.



CINTA ESPACIADORA DE DOBLE CARA SIKASPACER TAPE HD:

- Cinta de espuma de poliuretano con estructura celular abierta, de compatibilidad probada con todas las siliconas estructurales conocidas.
- Dimensiones:

Espesores: 4,8 - 6,4 - 8,0 - 9,5 mm

Variedad de anchuras.



CERTIFICACIONES:



SISTEMAS DE ESTANQUEIDAD

En Ada Distribuciones Técnicas, S.L. ofrecemos distintas soluciones para estanqueidad en fachadas, ventanas y cerramientos exteriores en general, así como para aplicaciones especiales. Los productos para la estanqueidad dan respuesta a los elevados requerimientos técnicos exigidos en cuanto a su comportamiento ante el agua de lluvia, el vapor de agua, los rayos UV, el ruido, la temperatura, etc., contribuyendo a la consecución de los objetivos bajo los estándares más exigentes, como passivhaus.

Productos de alta calidad, con certificaciones que aseguran su rendimiento, de firmas de primer nivel como Sika, Otto Chemie, Pinta Abdichtung, Riwege, Mercortecresa y 3M.

Le asesoramos en la elección del sistema de estanqueidad más adecuado a su proyecto, los pretratamientos a utilizar dependiendo del sustrato o las herramientas de aplicación.

INSTALACIÓN DE VENTANAS

INSTALACIÓN VENTANAS/CERRAMIENTOS		ZONA EXTERIOR	ZONA CENTRAL	ZONA INTERIOR
Espuma expansiva impregnada (*)	3Complete Plus / S	✓	✓	✓
	D600	✓	✓	
	B300		✓	
Espuma PU flexible expansiva	ElasticFoam		✓	
Membranas de sellado	VARIO / VARIO PLUS	✓		✓
	FDB EXT	✓		
	FDB INT			✓

(*) Solicite nuestro folleto de Espumas Expansivas

SILICONAS ESTANQUEIDAD CERRAMIENTOS:

■ Ottoseal S120



310 ml

■ Sikasil 110 Neutral



300 ml

INSTALACIÓN DE FACHADA

SISTEMA SIKAMEMBRAN UNIVERSAL:

■ Membranas Sikamembran Universal

Anchuras desde 150 a 1.400 mm.

Posibilidad de fabricación a medida

■ Adhesivo para membranas Sikabonf-TF plus N

SILICONA DE ESTANQUEIDAD:

■ Siliconas de estanqueidad para fachada:

Sikasil® WS-605 S

SikaHyflex® 600

FONDO DE JUNTA



APLICACIONES ESPECIALES

ESTANQUEIDAD APLICACIONES SUMERGIDAS:

- Ottoseal S28 - Acuarios
- Ottoseal S18 - Piscinas

ESTANQUEIDAD CORTAFUEGOS/ALTAS TEMPERATURAS:

- Ottoseal S94 - Cortafuegos
- Sikasil 670 Fire - Cortafuegos
- Sika Boom 400 Fire - Cortafuegos
- Ottoseal S17 - Altas temperaturas
- Espuma PU intumescente Tecsel - Cortafuegos

ESTANQUEIDAD SALAS BLANCAS/SANIDAD/INDUSTRIA AGROALIMENTARIA:

- Ottoseal S27 - Industria agroalimentaria
- Ottoseal S68 - Salas blancas / Zonas sanitarias

CINTAS SELLADORAS

CINTA BUTÍLICA CON SOPORTE DE ALUMINIO

- Variedad de anchos estándar.
- Posibilidad de anchuras a medida.

CINTA DE SELLADO EXTREMO 3M

- Gran adhesión a todos los sustratos.
- Resistencia a la intemperie.

CINTA POLIETILENO DE BAJA DENSIDAD TAPE 1 PE

- Sellado impermeable.
- Anchuras: 60 - 100 - 150 mm.



SILICONAS ESTANQUEIDAD EN PIEDRA NATURAL:

■ Sikahyflex 250 Facade

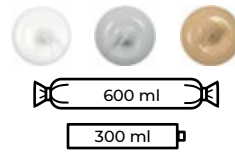

■ Ottoseal S70



CERTIFICACIONES:



HERRAMIENTAS CRISTALERÍA

En Ada Distribuciones disponemos de un completo catálogo de herramientas de cristalería y productos necesarios en el día a día. Contamos con stock permanente de la mayoría y, especialmente, de cualquiera de sus repuestos, de forma que podamos dar una rápida respuesta ante cualquier necesidad, evitando las temidas paradas de producción.

Productos de calidad de marcas ampliamente reconocidas en el sector como K-Star, Makita, Powr-Grip, Grabo, EDM, etc., contando con certificaciones y ensayos en todos aquellos productos que los requieren.

Nuestro amplio catálogo en herramientas de cristalería nos permite asesorarle y proporcionarle, exactamente, aquellos útiles que necesita en cada ocasión.



TENAZAS Y ALICATES ABRECORTES



CORTABALDAS Y REPUESTOS



CORTACÍRCULOS Y RESPUESTOS



KIT DESMONTALUNAS Y REPUESTOS



RULETAS DE CORTE Y RESPUESTOS



HERRAMIENTAS PORTÁTILES



EQUIPOS DE PROTECCIÓN INDIVIDUAL



ACEITES MULTIUSOS Y ANTIADHERENTE SILICONA



DISCO DE LANA



RULINAS MESAS DE CORTE



CALZOS PARA ACRISTALAR

- Calzos de silicona compacta
- Calzos con apoyo elástico
- Calzos plásticos sencillos
- Calzos plásticos dobles

Nuestro calzos para acristalar cuentan con ensayos de compresión y de compatibilidad con Siliconas Sika. Solicite nuestro folleto de calzos para acristalar.

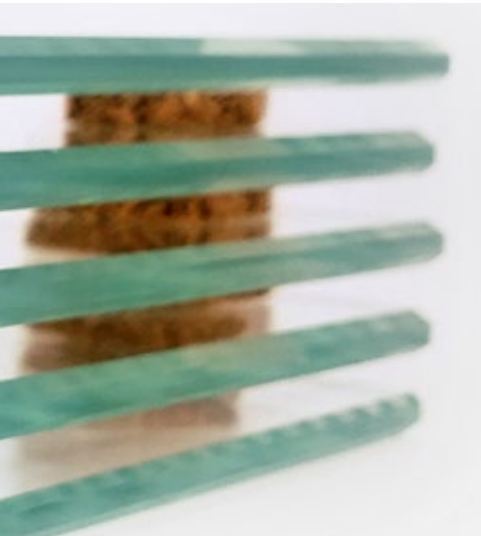

SEPARADORES PARA VIDRIO

- Corcho con adhesivo
- Corcho con PVC
- PVC
- PETA reciclados
- Para líneas de vidrio aislante
- Corcho-caucho para manufactura



EQUIPOS PARA MOVIMIENTO DE VIDRIO

Solicite nuestro catálogo "Equipos para el movimiento de vidrio"



SISTEMAS DE MEDICIÓN - DETECCIÓN Y METROLOGÍA

Detector capa de estaño



Detector capa bajo emisivo (Low-E)



Medidor espesores vidrio y cámara + detección Low-E



Medidor espesores vidrio y cámara



Detector vidrio endurecido



Medidor de transmisión del espectro solar



Banco de tracción probetas H



Tester de gas



Durómetro



CINTAS Y LÁMINAS ADHESIVAS

En Ada Distribuciones disponemos de un amplio catálogo de cintas y láminas adhesivas para el sector del vidrio, cerramiento y la fachada. Su facilidad de montaje y la consecución de un acabado altamente estético, hacen que cada vez sean más utilizadas. Las cintas adhesivas sustituyen los sistemas de fijación mecánica tradicionales por uniones mucho más simples, y con las mismas propiedades finales.

Productos de marcas especializadas como 3M y Réfectiv que abarcan desde cintas de apoyo al montaje hasta aquellas capaces de soportar altas cargas. Del mismo modo, las láminas protegen a los vidrios de rayaduras, asegurando su integridad sin perjudicar sus propiedades, mientras cumplen sus aplicaciones de diseño como el control solar, el de la visión, la seguridad o la mejora de la estética.

Para asegurar el éxito de sus proyectos, les asesoramos en la elección del producto más adecuado, los pretratamientos a utilizar dependiendo del sustrato y las herramientas de aplicación.

CINTAS

CINTA 3M VHB ESTRUCTURAL

En aplicaciones exigentes donde es necesaria una unión estructural, contamos con las cintas estructurales VHB de 3M. Las cintas B23F y G23F garantizan las propiedades finales de resistencia a cargas y la durabilidad en las uniones, principalmente entre vidrio y metal.

Existen en 3 colores diferentes, un espesor de 2,3 mm y varias anchuras, permitiendo el dimensionado de la cinta según las cargas a soportar.

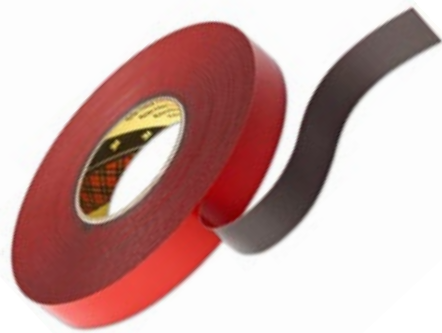

CINTA DOBLE CARA Y ALTA ADHESIÓN VHB

Amplia gama de cintas para aplicaciones con requerimientos menos exigentes en la unión. Gran diversidad de espesores y anchuras, incluso a medida, y posibilidad de colores específicos.

Diferenciaremos entre las cintas de alta adhesión VHB y las de doble cara, con un acabado más ligero. Las primeras cuentan con un adhesivo acrílico de fácil adhesión a la mayoría de sustratos, sea cual sea su recubrimiento o acabado, y las segundas permiten ser reposicionadas o retiradas, una vez colocadas.

CINTA ADHESIVAS UNA CARA

Cintas a una cara para finalidades específicas. Ampliamente empleadas, ya sea por sus propiedades antideslizantes o antiadherentes, de resistencia a altas temperaturas o las utilizadas para enmascarar.

HERRAMIENTAS DE APLICACIÓN

IMPRIMACIONES

LIMPIADORES



LÁMINAS DE CONTROL SOLAR

Para vidrios sin control solar, contamos con láminas técnicas que mejoran el confort en el interior y protegen los productos expuestos de su degradación por la radiación. Láminas de control solar transparentes, que no alteran la transparencia del vidrio, y reducen la transmisión de radiación infrarroja o ultravioleta, dependiendo de las necesidades.

Así mismo, contamos con gran variedad de láminas que mejoran el factor solar con diferentes porcentajes de energía solar rechazada, logrando un menor uso de los sistemas de climatización.

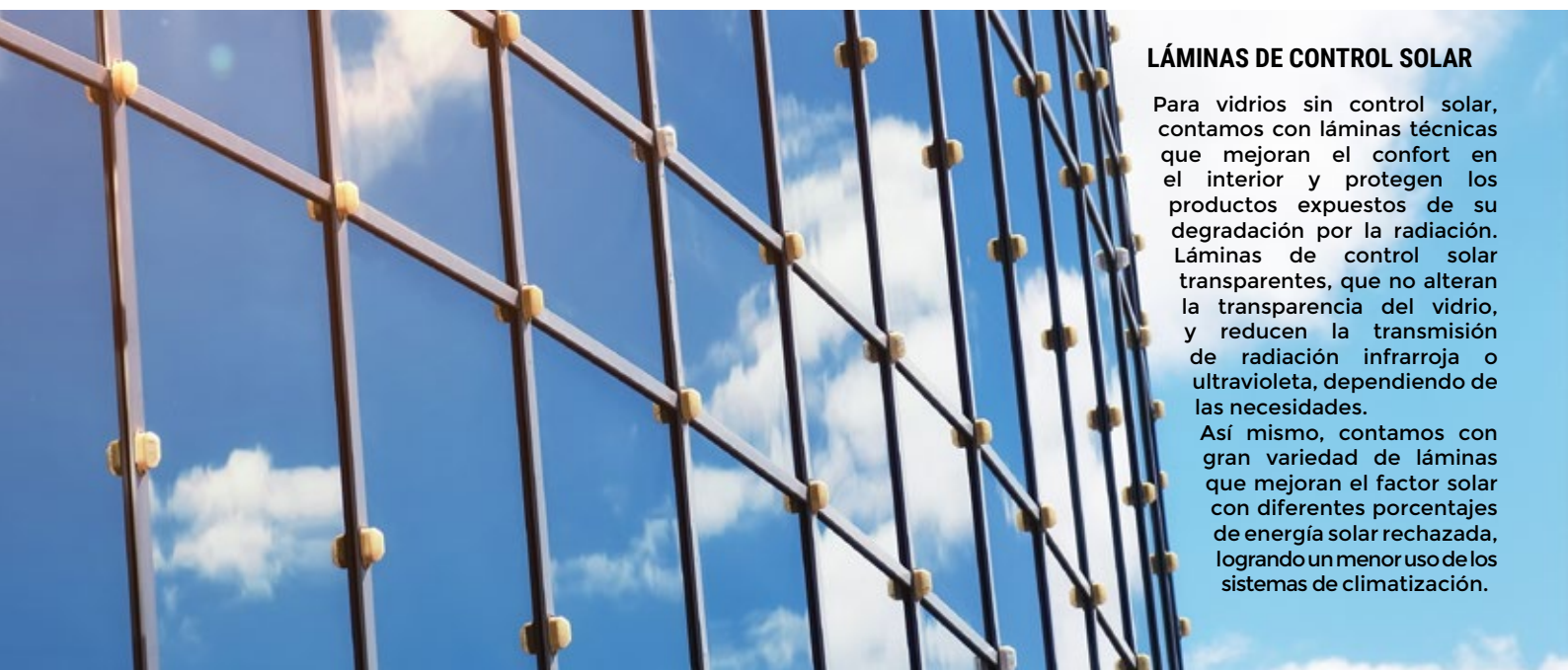

LÁMINAS

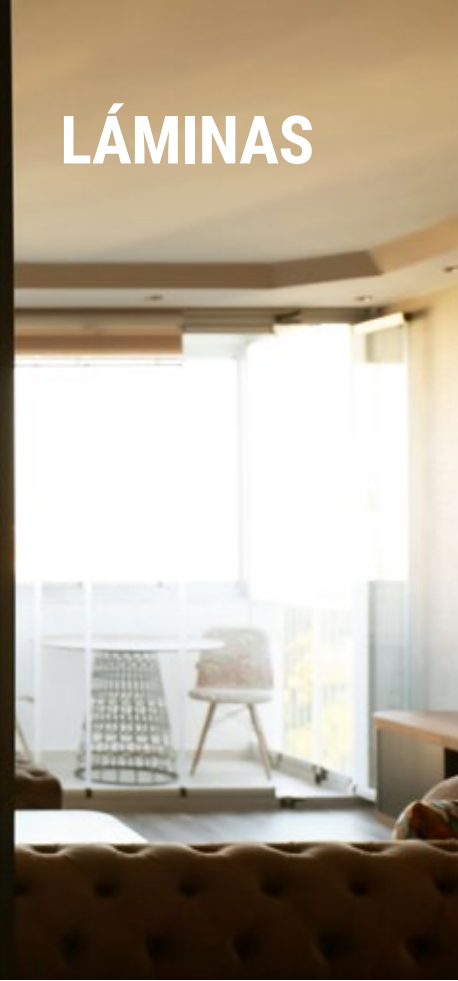

LÁMINAS DECORATIVAS

Amplio catálogo de láminas adhesivas de poliéster, de sencilla aplicación. Logran un perfecto acabado estético para la decoración de vidrios ya existentes. Láminas en multitud de colores o con atractivos diseños con patrones o motivos. Permiten el corte de figuras decorativas mediante plotter o ser instaladas cubriendo toda la superficie del vidrio.



LÁMINAS EFECTO ESPEJO

Láminas con revestimiento metálico que permiten ver sin ser visto. Forman una pantalla reflectante con la luz del día, comportándose como un espejo en el exterior, mientras mantienen la transparencia del vidrio en el interior. El efecto espejo se consigue gracias a la fuerte luz exterior, desapareciendo si se invierte la intensidad lumínica entre interior-externo. Existen modelos en diferentes colores.

LÁMINAS DE SEGURIDAD

En aplicaciones donde la superficie del vidrio puede dañarse por cualquier motivo, contamos con láminas de seguridad para su protección.

Existen láminas adhesivas de poliéster con distintos espesores, dependiendo del tipo de seguridad requerido. Pueden proteger el vidrio, sin pérdida de transparencia, de grafitis y rayaduras, evitar las esquirlas en caso de rotura e incluso, evitar la penetración de una bala. Estas láminas cuentan con las certificaciones correspondientes a sus propiedades.



MAQUINARIA

LLENADORAS DE GAS

Amplia gama de llenadoras del fabricante británico Inagas, de fácil manejo y nulo mantenimiento, que permiten el llenado de unidades de vidrio aislante, fuera de la línea de fabricación.

Cuentan con distintas velocidades y líneas de llenado, que van desde 1 a 4 líneas simultáneas. El modelo Smartspeed, alcanza una capacidad de hasta 100 litros por minuto. Existe la posibilidad de impresión de etiquetas.

En Ada Distribuciones Técnicas, S.L., contamos con repuestos en stock. Rápido envío para evitar paradas de producción.



EXTRUSORAS

Para la extrusión de los sellantes y adhesivos utilizados en el sector del vidrio, la fachada y el cerramiento, ofrecemos a nuestros clientes las máquinas extrusoras, de uno o dos componentes, del fabricante estadounidense Graco. El modelo Exactblend está especialmente indicado para la aplicación de siliconas en fachada, donde la precisión en la relación de mezcla es fundamental. Un mínimo margen de error con el consiguiente ahorro de material.

Asesoramos sobre el tipo de máquina más adecuada y acompañamos al cliente en el proceso de instalación, formando a los operarios para su manejo. Además, contamos con stock de los consumibles que sufren mayor desgaste, asegurando la continuidad de la producción de nuestros clientes.

EQUIPOS AUXILIARES PARA FABRICACIÓN VIDRIO AISLANTE

Del fabricante Emar, contamos con líneas automáticas y semiautomáticas, así como, las máquinas auxiliares necesarias para la fabricación de unidades de vidrio aislante.

Maquinaria de sencillo manejo y muy bajo mantenimiento, diseñadas para pequeñas y medianas producciones donde no es necesario un sellado automatizado con robot. Líneas de hasta 2.500 de altura con lavadora preparada para el trabajo con low-e, prensa plana o de rodillos y salida, fija o basculante.



Butiladora



Mesa giratoria

LÍNEAS PARA FABRICACIÓN UVA

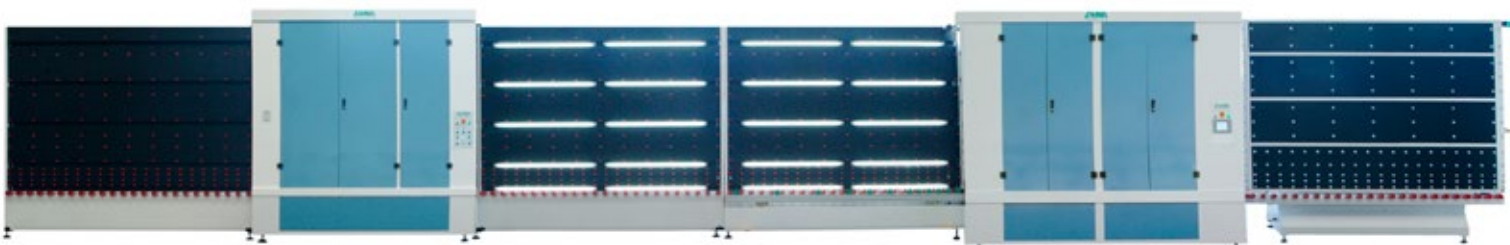

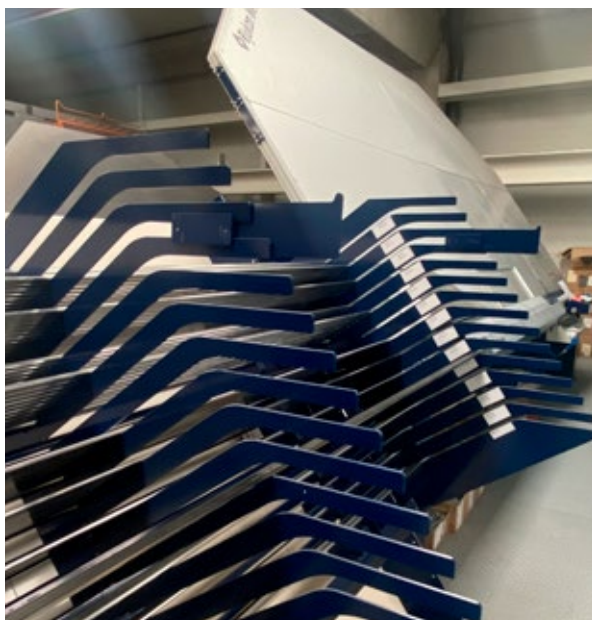

ALMACENES AUTOMÁTICOS Y PLEGADORAS DE PERFIL RJUKAN

Rjukan, el fabricante noruego especializado en maquinaria para el procesamiento del perfil intercalario de las unidades de vidrio aislante, cuenta con equipos para el plegado de perfiles de distintos materiales (aluminio, inoxidable, plástico, etc.), tanto en frío como en caliente, y con plegadoras con almacén/alimentador incorporado.

Este mismo fabricante nos ofrece llenadoras de tamiz automáticas para producciones medias y altas, con elevadas exigencias en el acabado.

En Ada Distribuciones Técnicas, S.L. contamos también con llenadoras de tamiz manuales, ofreciendo a nuestros clientes la maquinaria más adecuada para sus necesidades de procesamiento de perfil.

LLENADORAS DE TAMIZ



CANTEADORAS /LAVADORAS LATTUADA

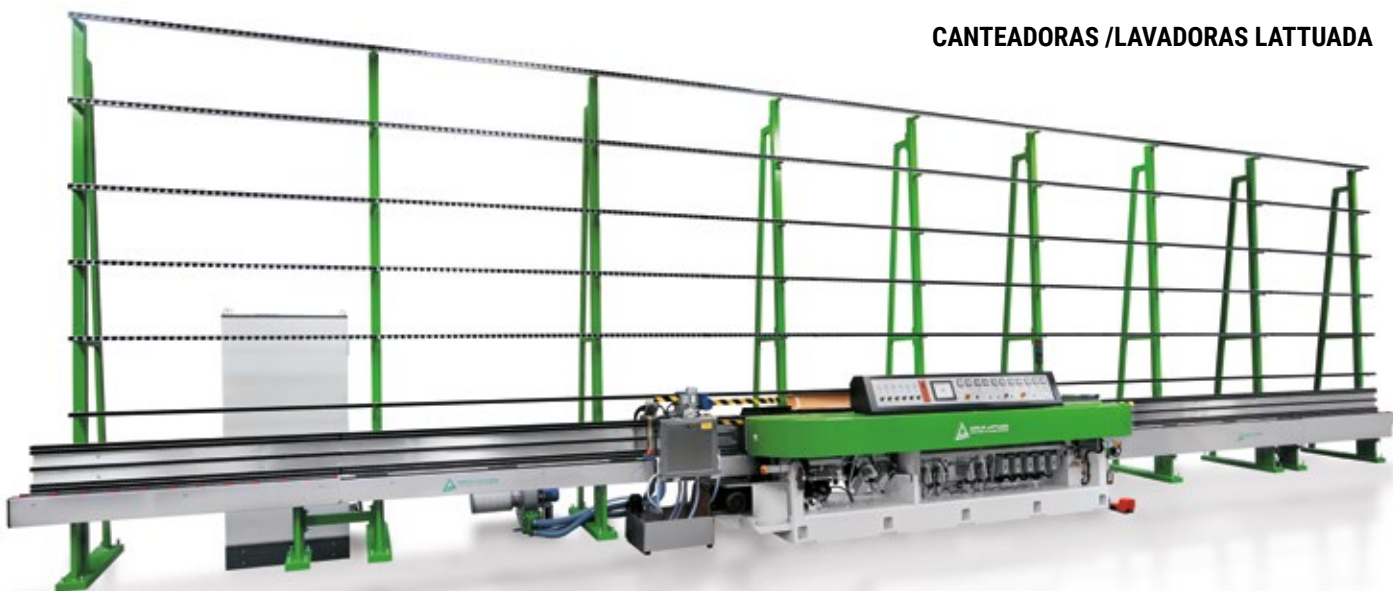

La experiencia de la empresa Adelio Lattuada en el canteado del vidrio, nos permite ofrecer a nuestros clientes maquinaria robusta y fiable, de bajo mantenimiento y gran durabilidad. Equipos preparados para la industria 4.0, con las innovaciones técnicas más demandadas por el mercado, como son el sistema A-WR, para la calibración automática de las muelas, o el CYBERAL, integrando robots en las rectilíneas.

Canteadoras de fácil manejo, pero con todas las funcionalidades y accesorios auxiliares: paralelogramo, mata esquinas, lavadora integrada, etc. Gran calidad en el acabado de altas producciones, con cualquier tipo de vidrio. Lattuada completa su catálogo con lavadoras verticales y con máquinas auxiliares, como biseladoras y mata esquinas.

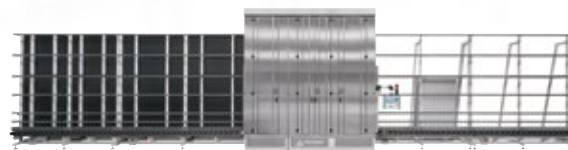

EQUIPOS PARA TRATAMIENTO DE AGUA VITROSEP

Vitrosep presenta una amplia gama de soluciones para el tratamiento del agua de máquinas utilizadas en el procesamiento del vidrio. Cuenta con equipos que cubren las necesidades de cualquier empresa, sea cual sea su tamaño o sus requerimientos de agua limpia, desde máquinas sencillas con una sola candela hasta instalaciones complejas con varias candelas XL y depósitos a medida.

Separadores de gran fiabilidad y sencillez de uso, con herramientas avanzadas de control remoto del sistema, como el Vitrobox.



EQUIPOS PARA MOVIMIENTO DE VIDRIO

Solicite nuestro catálogo "Equipos para el movimiento de vidrio"

HERRAJES PARA VIDRIO

SISTEMAS DE BARANDILLA CON VIDRIO

Reconocido sistema de barandillas encastradas en U con versiones para vidrio de 10+10 o de 8+8 mm.

Su facilidad de montaje, sus acabados y certificaciones, hacen del Defender el sistema perfecto para instalaciones con una alta exigencia estética y técnica.

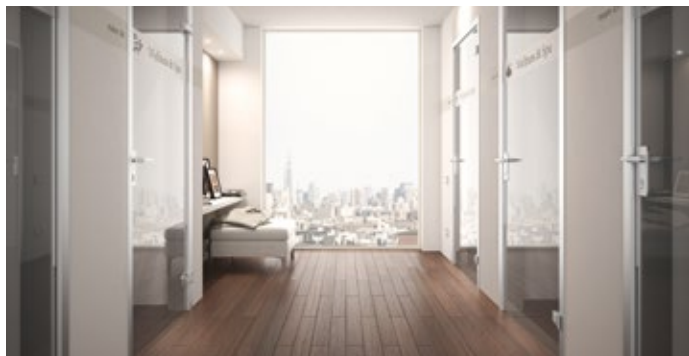

SISTEMAS PARA PARTICIONES CON VIDRIO

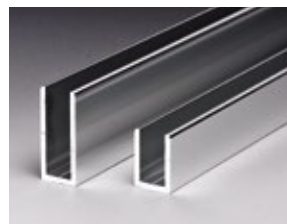

Tanto si se trata de hacer una partición en un local interior, como de un cerramiento para evitar el paso a una piscina o la barandilla de una escalera, en el catálogo de Logli Massimo se pueden ver una gran cantidad de soluciones que se adecúan a cualquier necesidad del cliente.

HERRAJES PARA PUERTAS CORREDERAS

Herrajes para puertas correderas, en acero o aluminio, que cubren múltiples formatos y espesores del vidrio. Con posibilidad de anclaje a techo o pared, elección de la manera de aparcar las puertas, etc. Unos herrajes a la vista que se convierten en objetos estéticos, además de funcionales.

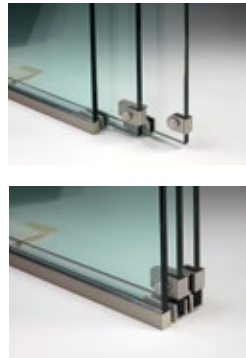

TORNILLOS



Tornillos avellanados, en diferentes métricas, para la instalación de pistas de pádel.

MANILLAS Y POMOS



Decenas de diseños con diferentes geometrías, acabados, colores, tamaños, modo de sujeción a la puerta, etc. donde destacan las manillas con adhesivo 3M VHB que evitan la necesidad de taladrado del vidrio.

HERRAJES PARA MAMPARAS DE BAÑO

Productos de gran calidad, fabricados en acero inox AISI 304 que aúnan diseño y total funcionalidad. Con la garantía de los test realizados por las instituciones europeas más reconocidas de ensayo y certificación.

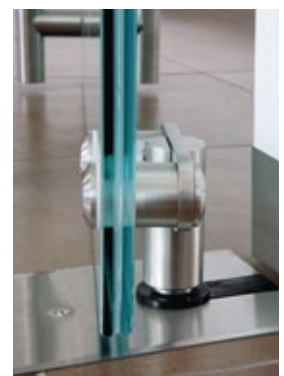

HERRAJES PARA VITRINAS Y ESTANTES DE VIDRIO



Calidad y diseño, para diseños donde la estética importa. Logli Massimo ofrece gran variedad de opciones, con líneas minimalistas, tanto para estantes con baldas como para vitrinas de vidrio.

HERRAJES PARA PUERTAS BATIENTES

Infinitas posibilidades para puertas batientes: herrajes empotrados o con anclaje minimalista, a suelo y techo, apertura con y sin retención, y mucho más.

BOTONES



Botones de varios diámetros y longitudes de gran calidad, con posibilidad de lacado en multitud de colores y texturas. Un mundo de posibilidades para los cerramientos abotonados, como las escaleras.

HERRAJES PARA MARQUESINAS

Marquesinas voladizas con tirantes de acero o minimalistas, como la Pensilina y Lumia. Con perfil de aluminio y sin mecanizados en el vidrio, posibilidad de instalación continua y soluciones de iluminación. Fácil montaje que permite realizar voladizos en esquina.

Cuenta con todos los elementos de seguridad necesarios y resistencia a las cargas de trabajo requeridas.



FACHADAS



Herrajes para fachadas acristaladas que aportan un extra estético. Amplio catálogo de arañas, rótulas, soportes, tensores y varillas, con atractivos diseños en acero inoxidable. Múltiples referencias que se adecúan a los distintos tipos de vidrio, con regulaciones que facilitan la instalación de los mismos y respetan las geometrías de los muros cortina. Herrajes para fachadas con la máxima transparencia, de alta calidad y certificados con los ensayos pertinentes.



ROTULAS



ARAÑAS



SOPORTES



TENSORES Y VARILLAS

ÍNDICE DE FABRICANTES:

P_4, 13, 16	
P_7, 8, 9, 13, 14, 15, 20, 21	 SOLUCIONES TÉCNICAS EN VIDRIO Y FACHADA
P_4, 9	
P_15	
P_18	
P_9	
P_18	
P_4, 8, 9	
P_15, 18	
P_14	
P_19	 LATTUADA A. RIZZO & C. S.p.A.
P_20, 21	 LOGLI MASSIMO SAINT GOBAIN
P_6	 ENGINEERING ADHESIVES
P_14	
P_13	
P_6, 7, 12, 13	
P_12	
P_16, 17	 Window Films
P_12, 13	
P_19	
P_4, 5, 6, 7, 8, 9, 10, 11, 12, 13	
P_8	
P_9	
P_19	



ADA Distribuciones Técnicas, S.L.

<https://ada-distribuciones.com>

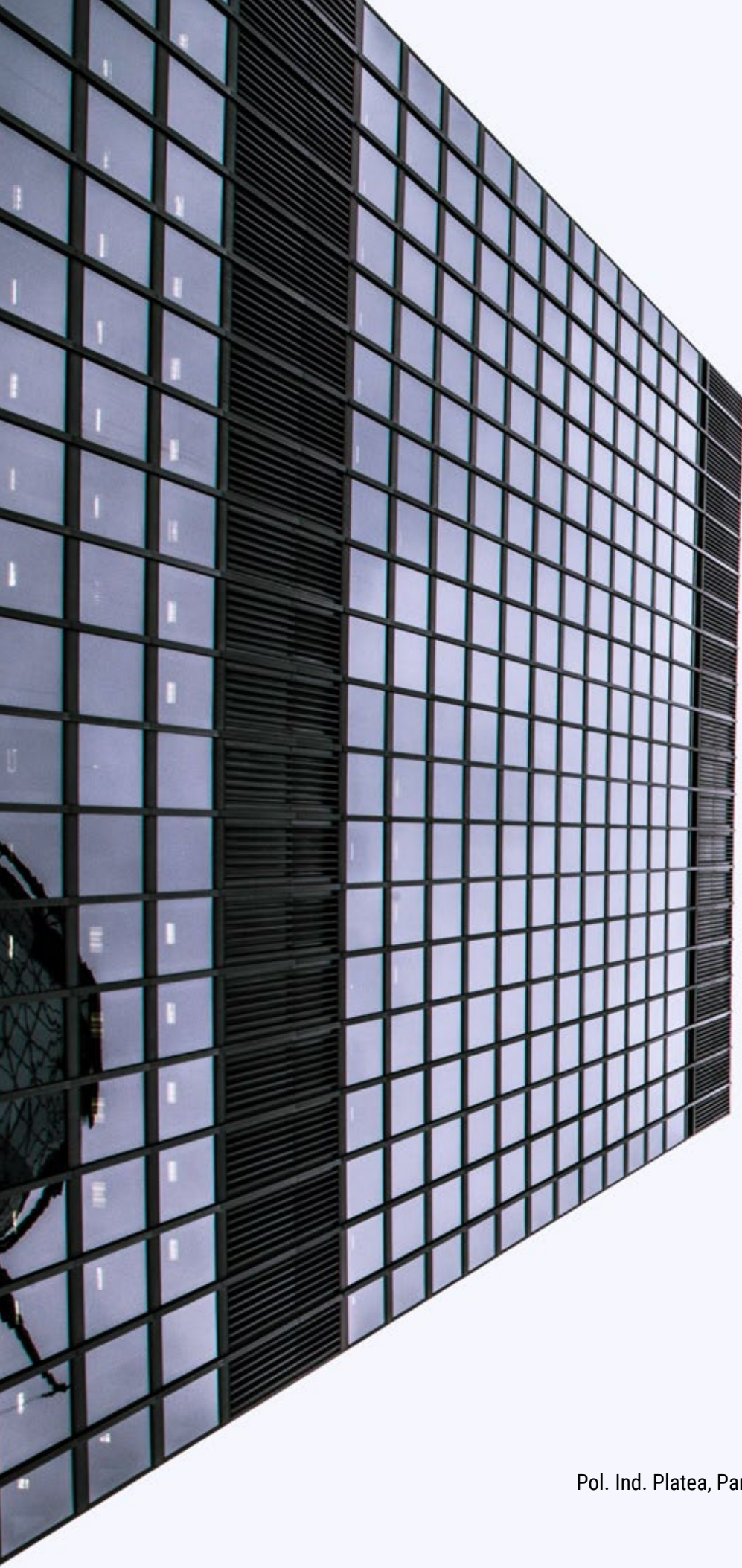

ADA Distribuciones Técnicas, S.L.

Pol. Ind. Platea, Parc. LI-2 Nave 9 44195 Teruel (España)

Telf. +34 978 61 94 69

comercial@ada-distribuciones.com

<https://ada-distribuciones.com>